

EXPERIMENTAL
GUITARS

Poche corde, poca qualità

website: hx.mazzoli.fvg.it

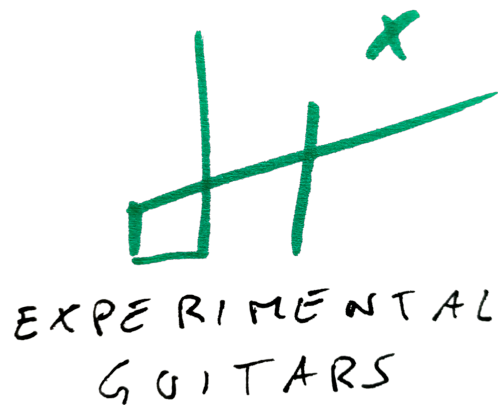

Hai un'idea assurda per una chitarra/basso ma non vuoi spendere i soldi di uno strumento serio?

Ecco se vuoi te la faccio io con materiali da brico.

Unica limitazione: solo due corde e un solo pick-up.

Garantisco:

- che sia suonabile
- 100% personalizzabile
- se come me hai il portafogli vuoto ti vengo incontro
- assistenza/manutenzioni/riparazioni a vita
- che tutti ti noteranno sul palco (anche se sei bassista)

Non garantisco:

- linee dritte
- qualità costruttiva professionale
- che lo strumento regga l'intonazione per più di 30 minuti
- tasti levigati perfettamente (ma giuro che non ti tagli un dito)

In questo catalogo trovi le mie proposte che ho suddiviso in base ai prezzi. Se invece vuoi uno strumento completamente personalizzato ci possiamo mettere d'accordo.

Come funziona?

1. Scegli il tipo di costruzione
2. Scegli il design da uno di quelli già esistenti*, da uno di quelli fatti da me o disegnalo tu nello spazio in ultima pagina. Oppure spiega quello che vuoi e te lo disegno io.
3. Scegli i componenti e il colore e scrivimi tutto nella tabella in fondo
4. Mandami la tua richiesta dove vuoi (instagram: @hxst1le / mail: carlo@mazzoli.fvg.it)

Quanto costa?

Il minimo che puoi spendere secondo il listino è €62,60, per una chitarra bolt-on, senza nessun extra.
Con 70-80€ hai sicuramente una figata.

Tipi di costruzione

Bolt-on: manico fissato al corpo con due viti, corpo molto fino (16mm). Action alta, strumento leggerissimo, regge meno l'intonazione. Utile per forme geometriche semplici o oversize. Dimensioni max body 60x50cm, scala max 38”

Neck-through: pezzo unico dal ponte alla paletta, corpo spesso quasi come una chitarra commerciale (37mm). Regge l'intonazione senza problemi. Dimensioni max body 32x45cm, scala max 32”

*i design “ufficiali” usano forme molto precise e quindi sono difficili da riprodurre bene, non aspettarti una copia perfetta

Disegnati da me

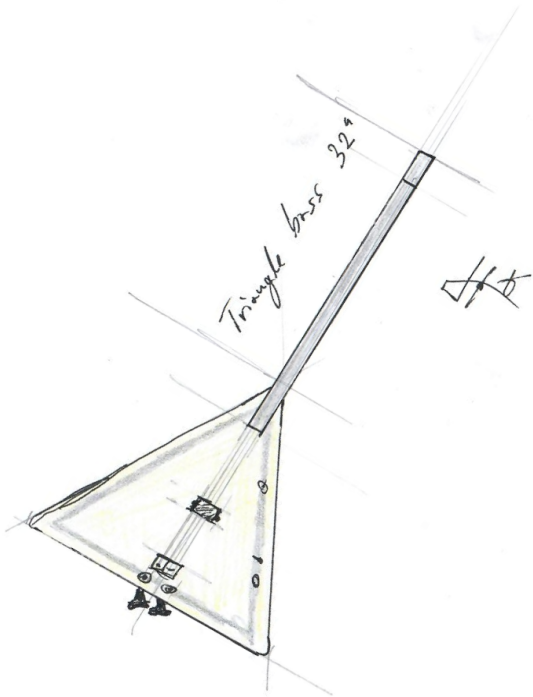

(bolt-on)

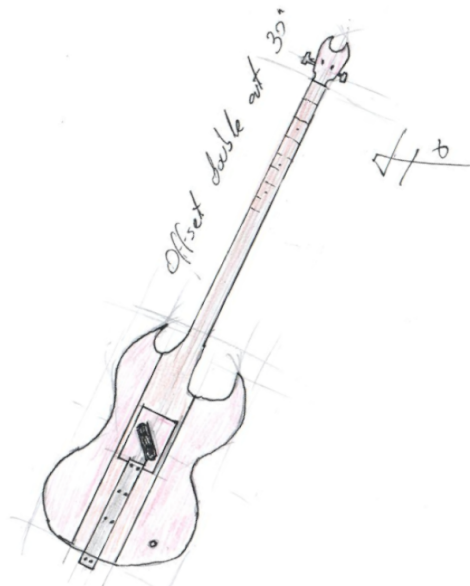

(neck-thru)



(neck-thru)

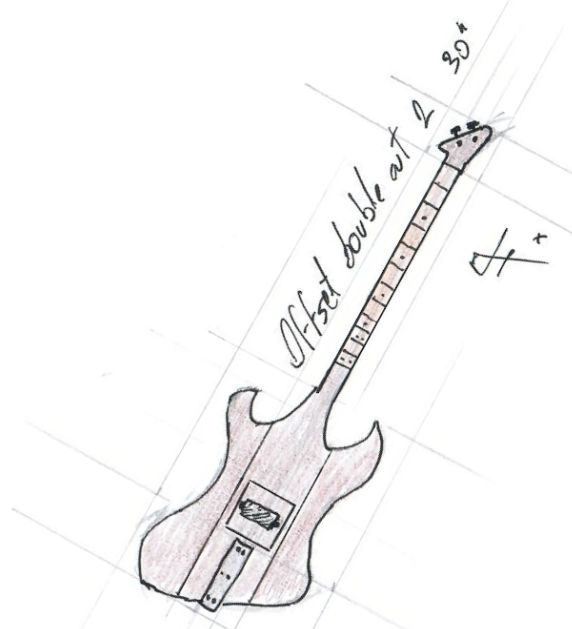

(neck-thru)

Pick-up

Scegli tu che pick-up vuoi usare, nel listino trovi qualche consiglio. Suggerimento: se stai pensando di cambiare pick-up in una tua chitarra, posso riutilizzare il tuo pick-up vecchio.

Ponte

Per il ponte ti propongo questi due stili:

Stile L: Tune-o-matic senza il tune e senza il matic



Stile B: chiaramente ispirato al Bigsby tremolo, ma senza il Bigsby e senza il tremolo



Colore e dettagli

Smalto all'acqua

Resa più uniforme, resistente a graffi e sfregamenti.

Effetto satinato “pastello”. Colori disponibili:



Bianco opaco, grigio chiaro, acciaio, antracite, beige, grigio beige, moka chiaro, grigio talpa, marrone scuro, nero opaco, bianco satinato, fucsia, arancio, rosso, girasole, lilla, verde acido, lago, cobalto, nero satinato

Vernice acrilica

Poco resistente a sfregamento. Disponibili tutti i colori.

Finitura per legno

Protezione in più, nessun rischio di rovinarsi. Finiture disponibili sia in opaco che in brillante:



Noce chiaro, noce medio, noce scuro, mogano, noce rustico

Adesivo cartello stradale

Consulta la categoria “segnaletica” sul sito

“stampadiscount.it”. Verifica che sia disponibile l'opzione adesivo

Texture

Decorazioni stampate per piccoli dettagli, pick-up cover, headstock, battipenna...

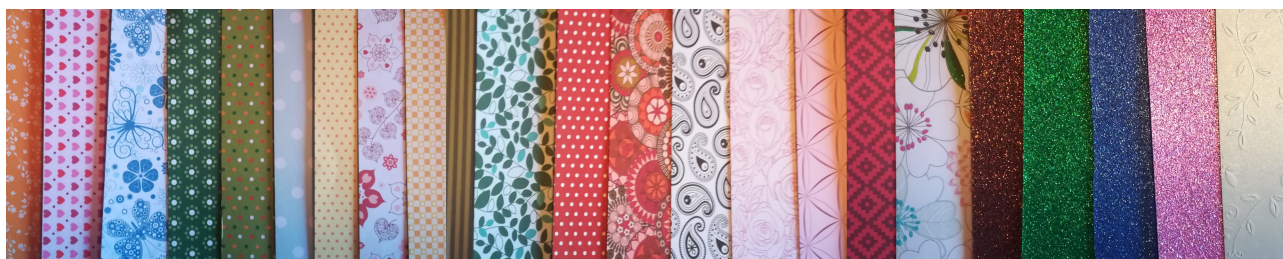

Elettronica

Oltre al potenziometro del volume posso aggiungerti un preamp attivo a 9V che permette di aumentare di parecchio il gain. Uso una schedina basata sul chip lm386 che si usa anche per fare fuzz o overdrive. Puoi controllare il gain/drive con un potenziometro che aggiungo vicino a quello del volume.

Modelli già costruiti



Base: bolt-on

Scala: 32"

Pickup: single coil basso premium (ibanez vintage)

Meccaniche: basso

Tastiera: fretless

Ponte: stile L

Colore: Acrilico satinato nero, adesivo cartello 60x50

Elettronica: Boost LM386 (personalizzato con killswitch e extra gain)

Corde: 130/110

Ascolta qui una demo: hx.mazzoli.fvg.it/demo1

Uno strumento come questo ti costa: €107,40



Base: neck-through

Scala: 30”

Pickup: single coil basso premium (ibanez vintage)

Meccaniche: chitarra

Tastiera: 12 tasti

Ponte: stile B

Colore: Noce chiaro brillante, smalto all'acqua rosso, texture (su pickup e headstock)

Elettronica: diretto

Corde: 45/40

Ascolta qui una demo: hx.mazzoli.fvg.it/demo2

Uno strumento come questo ti costa: €92,10

N.B.: questi due esempi hanno un pick-up molto costoso, se li vuoi anche tu ma 90-100 euro sono troppi, sappi che un pick-up economico ti fa scendere di 15 euro il prezzo.

Corde e scala

Tieni presente che solitamente le chitarre sono fino a 27”, le baritone fino a 30”, i bassi dai 30” in su, ukulele e mandolini da 13” a 15”. Nella scelta delle corde è importante minimizzare la tensione, quindi scegli le più fine possibili per il tuning che vuoi usare.

Listino

<i>Categoria</i>	<i>Componente</i>	<i>Prezzo</i>	<i>Note</i>
Base	Design neck through	€ 46,20	Costo di legno, viti di fissaggio, cavi, presa jack e manodopera
Base	Design bolt-on	€ 40,00	
Pickup chitarra	Humbucker economico	€ 18,30	Consigliato: Fleor T04587
Pickup chitarra	Humbucker	€ 50,60	Consigliato: Gotoh HB-Custom BR
Pickup basso	Single coil economico	€ 12,60	Consigliato: Fleor WV/PB
Pickup basso	Single coil	€ 28,00	Consigliato: Gotoh PB-Classic
Meccaniche	Chitarra (corde max .080)	€ 5,00	Prezzo per 2 corde
Meccaniche	Basso	€ 13,00	
Tastiera	Fretless	€ 0,00	Sconsigliato se devi suonare power chord, ma fattibile lo stesso
Tastiera	12 tasti	€ 6,00	*6 sbleuri perché sto due ore a renderli quantomeno utilizzabili
Ponte	Stile L	€ 1,30	Scomodo per palm mute ma molto stabile, action alta. Consigliato per bolt-on
Ponte	Stile B	€ 1,20	Ottimo per palm mute, interessante visivamente. Consigliato per neck through
Colore	Smalto all'acqua	€ 5,80	*se scegli due finiture con prezzi diversi dividi per due e somma insieme
Colore	Vernice acrilica	€ 3,70	
Colore	Vernice acrilica satinata	€ 4,50	
Colore	Finitura per legno	€ 5,40	
Colore	Adesivo cartello stradale 35x28	€ 11,80	*un po' piccolo per strumenti di scala sopra i 30" ma dipende
Colore	Adesivo cartello stradale 60x50	€ 14,80	
Dettagli	Texture stampata	€ 0,10	
Elektronica	Diretto	€ 0,00	
Elektronica	Potenzionetro volume	€ 1,20	
Elektronica	Boost attivo LM386	€ 5,80	Comprende già potenzionetro volume

Template per bolt-on *(disegna il corpo nel riquadro rosso)*

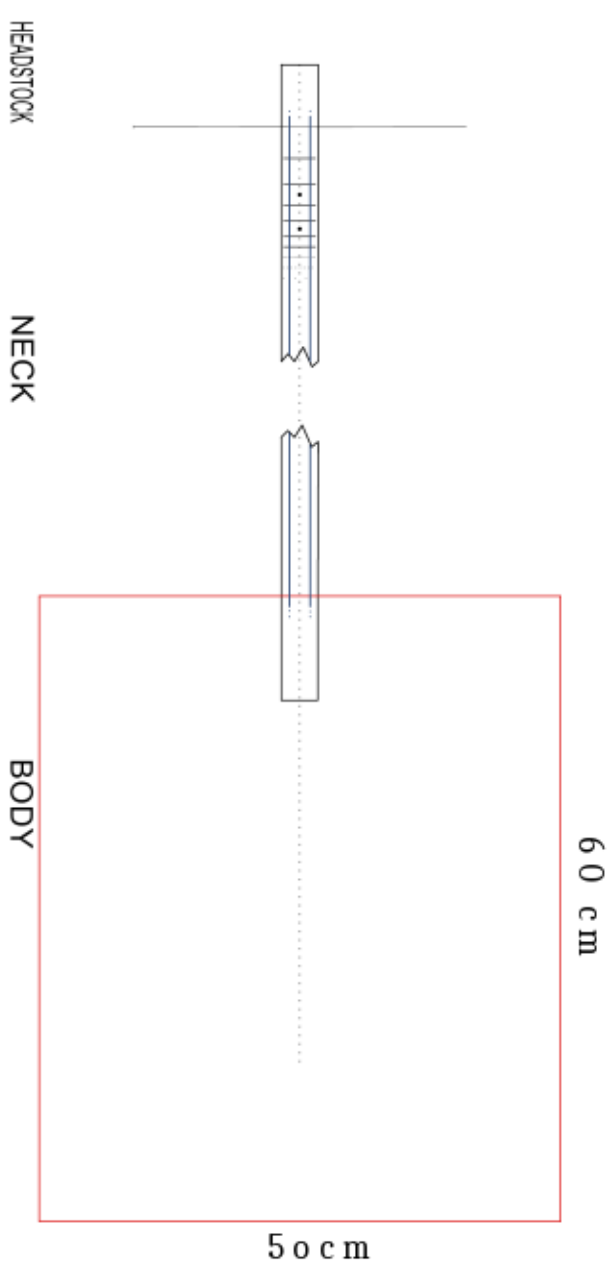
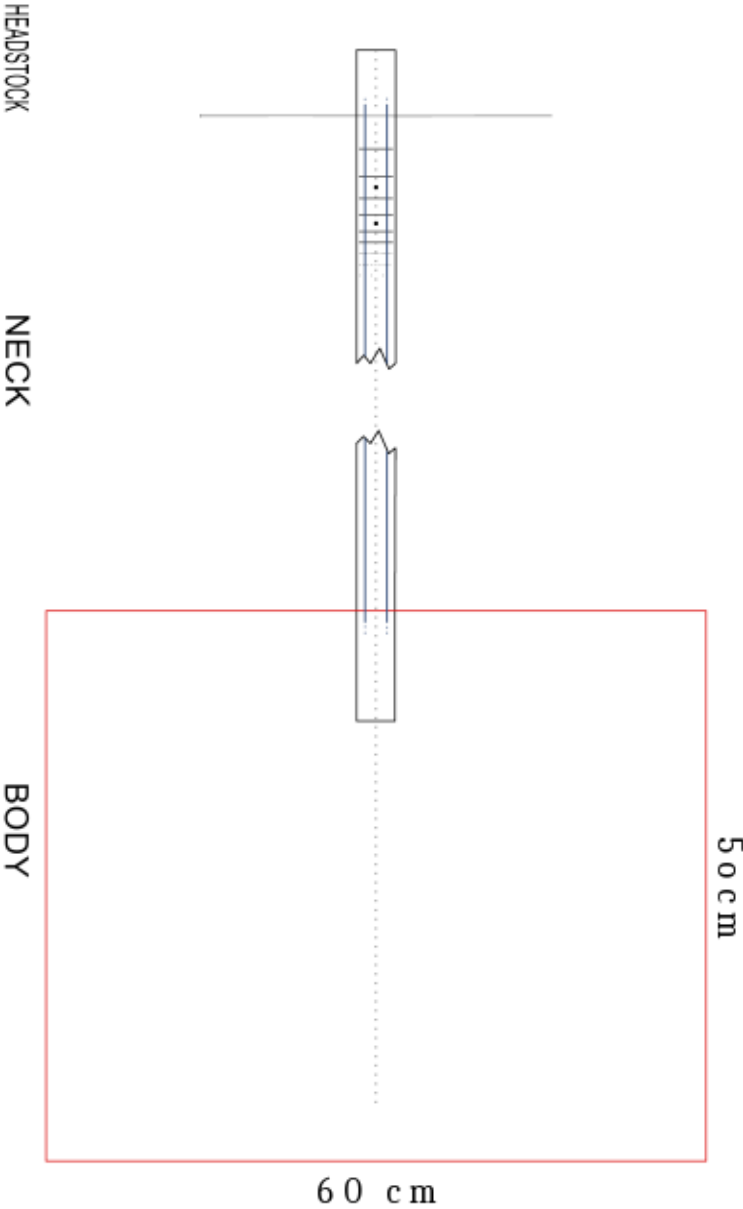

Template per modello neck-through: (disegna negli spazi in rosso)

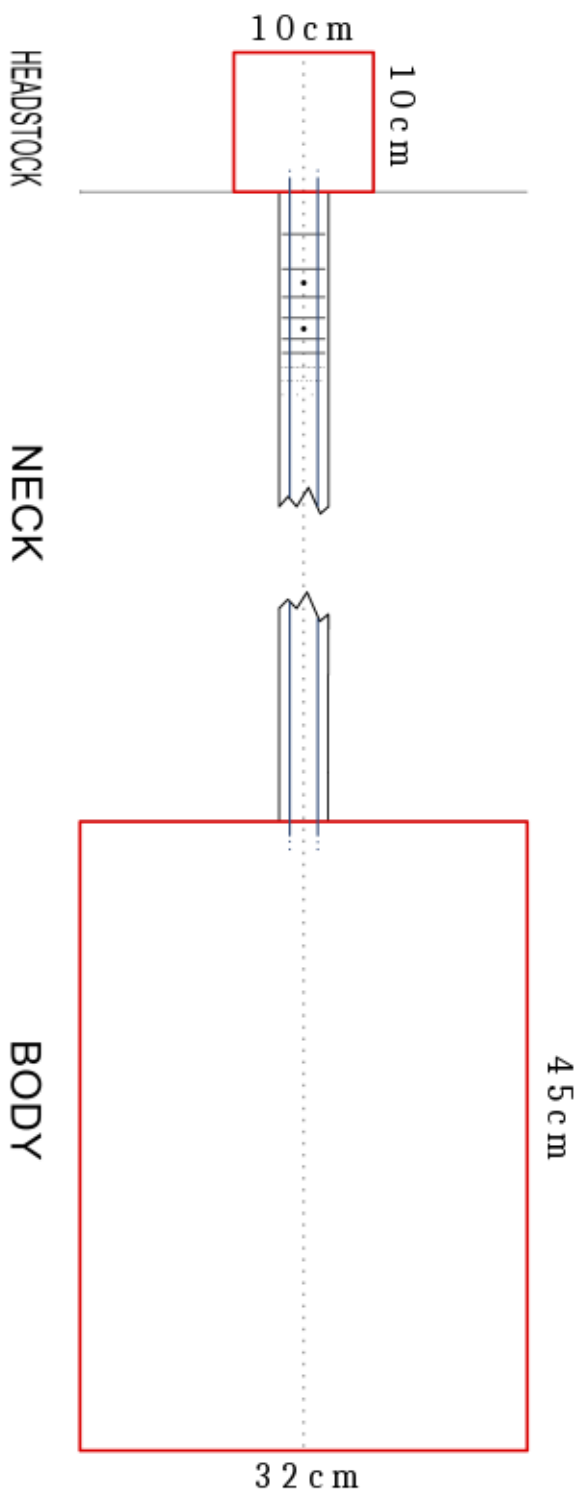

Indica qui i componenti scelti

Scala	
Base	
Pick-up	
Meccaniche	
Tastiera	
Ponte	
Colore 1	
Colore 2	
Texture su dettagli sì/no/quali	
Cartello stradale sì/no/quali dimensione	
Elettronica	
Tuning corda bassa	
Tuning corda alta	

Se invece che disegnarlo hai scelto un design già esistente o uno dei miei, scrivi qui:

Se hai già qualche materiale (pickup, meccaniche) o vuoi fare tu qualcosa (verniciatura, elettronica) va benissimo, indicamelo pure nella tabella.